

### Pracovní poloha / Working position / Рабочее положение

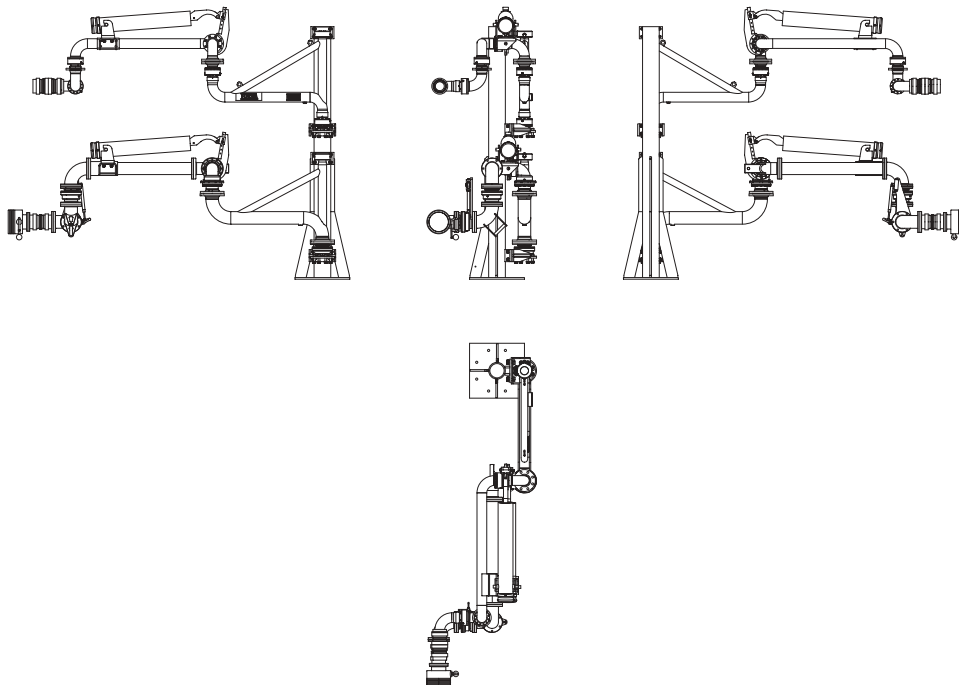

### Parkovací poloha / Parking position / Парковочное положение

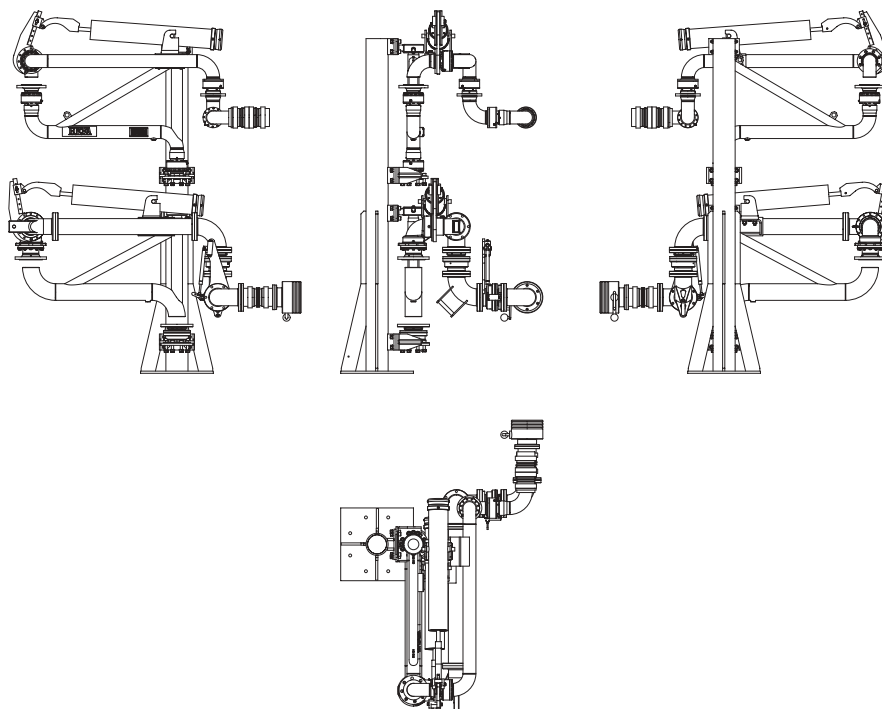

Instalace dvou ramen rozdílného provedení na společném sloupu slouží k vyprazdňování nebo plnění autocisteren nebo železničních cisteren. Menší z dvojice ramen DN 50 (2") nebo DN 80 (3") se využívá k vracení par ze systému do cisterny (v případě vyprazdňování cisterny). Větší z dvojice ramen DN 80 (3") nebo DN 100 (4") se používá ke stáčení produktu z cisterny nebo k jejímu plnění. Řešení umožňuje komfortní obsluhu cisteren s nízkými nároky na zastavěný prostor na stáčecím místě.

Installation of two arms of different version on the common column is used for discharging or filling of road tank cars or rail tank cars. The smaller of the couple of arms DN 50 (2") or DN 80 (3") is used for return of vapours from the system into the tank (in case of tank discharging). The bigger of the couple of arms DN 80 (3") or DN 100 (4") is used for product discharging from or filling into the tank. Such solution enables comfortable handling the tanks with low requirements for built-up area on the discharging place.

Установка двух консолей разного исполнения на общей колонне предназначена для разгрузки или заправки автомобильных цистерн или железнодорожных цистерн. Меньшую из пары консолей DN 50 (2") или DN 80 (3") используют для возврата паров из системы в цистерну (в случае разгрузки цистерны). Большую из пары консолей DN 80 (3") или DN 100 (4") используют для слива продукта из цистерны или для заправки цистерны. Это решение позволяет комфортное обслуживание цистерн в условиях застроенного пространства в месте разлива.