

U ROZMĚR / DIMENSION / РАЗМЕР	V ROZMĚR / DIMENSION / РАЗМЕР	X ROZMĚR / DIMENSION / РАЗМЕР	Y ROZMĚR / DIMENSION / РАЗМЕР	Z ROZMĚR / DIMENSION / РАЗМЕР
MIN. / МИН. 1000 1250 1500 1750 2000 2250 2500 JINÝ / OTHER / ДРУГОЙ *	MIN.* / МИН.* 1100	MIN. / МИН. 1000 1250 1500 1750 2000 MAX. / МАКС. 2250 JINÝ / OTHER / ДРУГОЙ *	MIN. / МИН. 1550 1850 2150 2450 2750 MAX. / МАКС. 2800 JINÝ / OTHER / ДРУГОЙ *	MIN. / МИН. 485 600 800 MAX. / МАКС. 1000 JINÝ / OTHER / ДРУГОЙ *

* Dle dohody / According to agreement / По договоренности

Půdorys výdejního ramena / Loading arm plan view / Горизонтальная проекция раздаточной консоли

LEVÉ PŘEVODNÍ / LEFT-HAND DESIGN
ЛЕВЫЙ ВАРИАНТ ИСПОЛНЕНИЯ

PRAVÉ PŘEVODNÍ / RIGHT-HAND DESIGN
ПРАВЫЙ ВАРИАНТ ИСПОЛНЕНИЯ

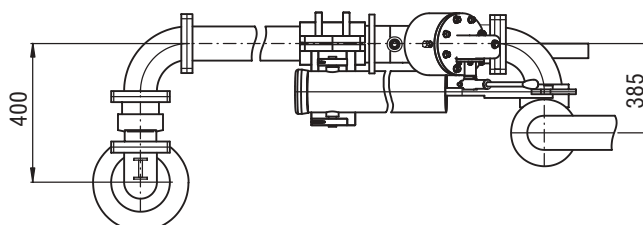
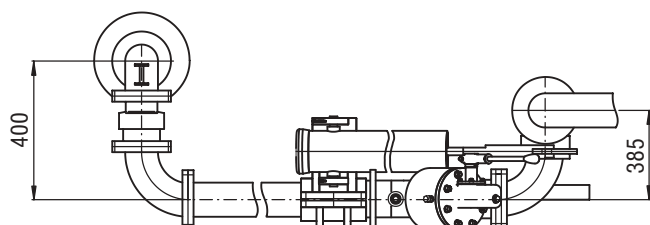

Bez odvodu par / Without vapour removal / Без отвода паров

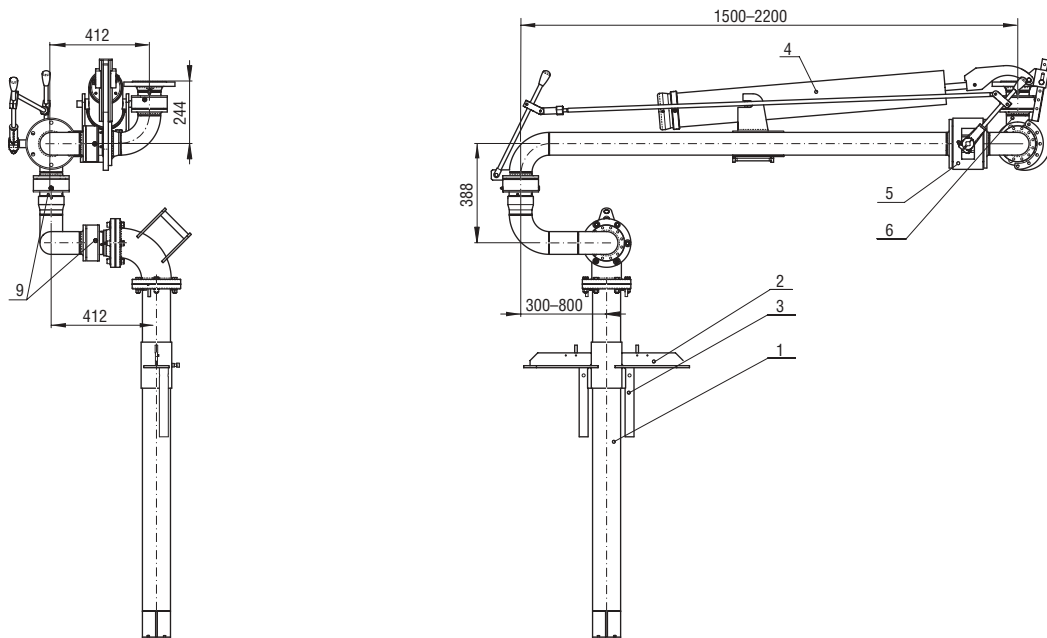

S odvodem par / With vapour removal / С отводом паров

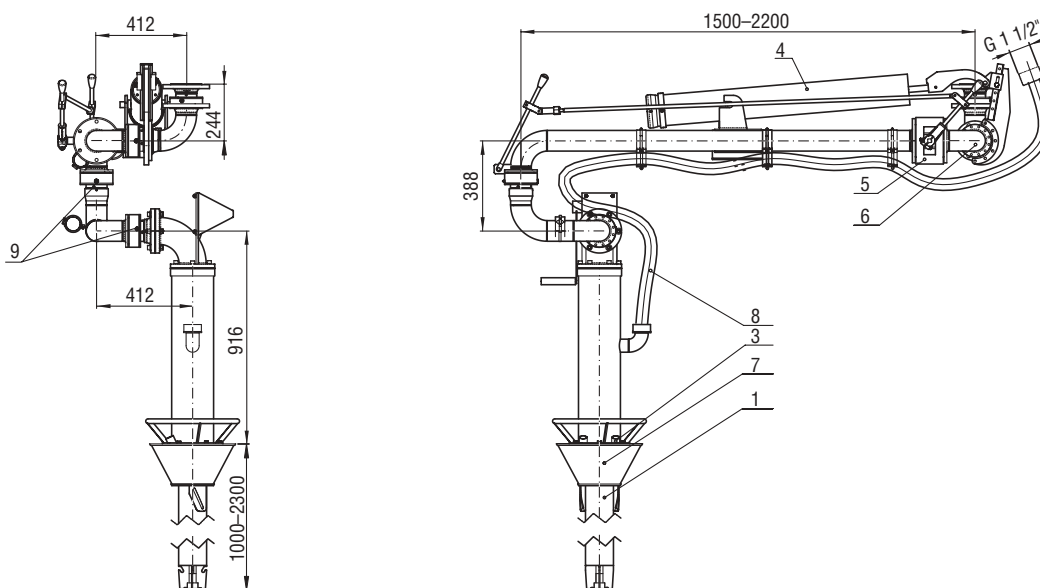

- 1 – VÝTOKOVÝ NÁSTAVEC / OUTFLOW MOUTHPIECE / ВЫПУСКНАЯ НАСАДКА
- 2 – OPĚRNÁ PŘÍČKA / SUPPORT / ОПОРНАЯ ПЕРЕГОРОДКА
- 3 – SNÍMAČE / SENSORS / ДАТЧИКИ
- 4 – PRUŽINOVÝ VÁLEC / SUSPENSION CYLINDER / ПРУЖИННЫЙ ЦИЛИНДР
- 5 – UZAVÍRACÍ KLAPKA / SHUT-OFF VALVE / ЗАПОРНЫЙ КЛАПАН
- 6 – VYVAŽOVACÍ KLOUB / BALANCING JOINT / БАЛАНСИРОВОЧНЫЙ ШАРНИР
- 7 – TĚSNÍCÍ KUŽEL / SEALING CONE / УПЛОТНИТЕЛЬНЫЙ КОНУС
- 8 – NADICE ODVODU PAR / VAPOUR REMOVAL HOSE / ШЛАНГ ДЛЯ ОТВОДА ПАРОВ
- 9 – OVLÁDACÍ KLOUB / CONTROL JOINT / УПРАВЛЯЮЩИЙ ШАРНИР