

U ROZMĚR / DIMENSION / РАЗМЕР	V ROZMĚR / DIMENSION / РАЗМЕР	X ROZMĚR / DIMENSION / РАЗМЕР	Y ROZMĚR / DIMENSION / РАЗМЕР	Z ROZMĚR / DIMENSION / РАЗМЕР
MIN. 1000 1250 1500 1750 JINÝ / OTHER / ДРУГОЙ *	MIN. * 900	MIN. 1000 1250 1500 1750	500 750 1000 1250	MIN. 360  MAX. 600 JINÝ / OTHER / ДРУГОЙ *

\* Dle dohody / According to agreement / По договоренности

Bez odvodu par / Without vapour removal / Без отвода паров

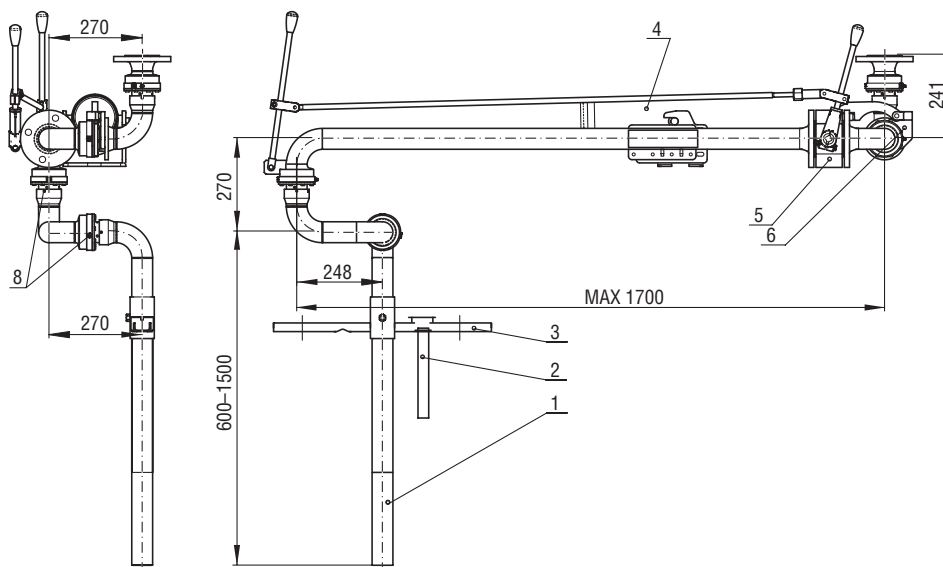

S odvodem par / With vapour removal / С отводом паров

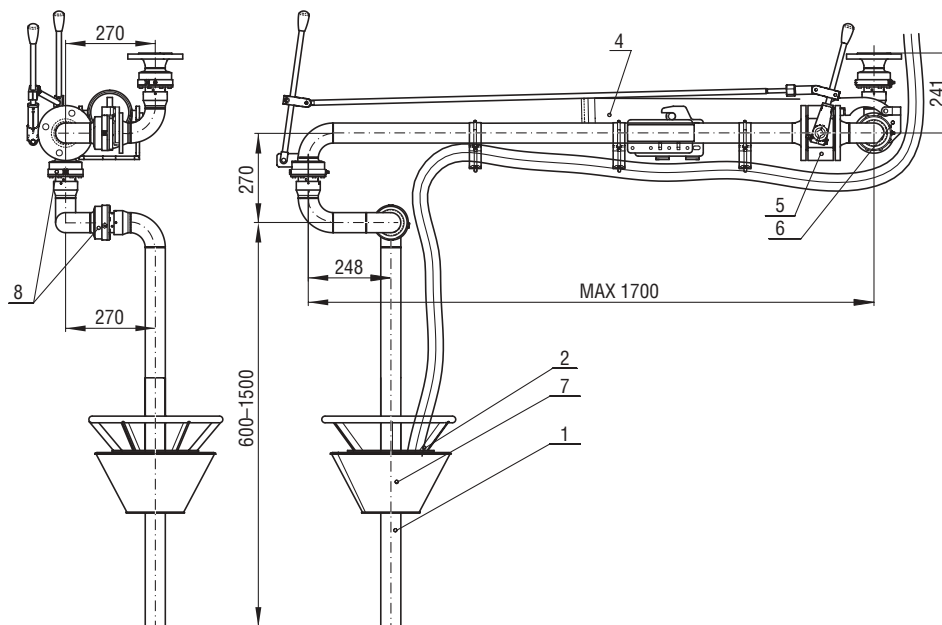

- 1 – PEVNÝ VÝTOKOVÝ NÁSTAVEC / OUTFLOW MOUTHPIECE / ВЫПУСКНАЯ НАСАДКА
- 2 – SNÍMAČE / SENSORS / ДАТЧИКИ
- 3 – OPĚRNÁ PŘÍČKA / SUPPORT / ОПОРНАЯ ПЕРЕГОРОДКА
- 4 – PRUŽINOVÝ VÁLEC / SUSPENSION CYLINDER / ПРУЖИННЫЙ ЦИЛИНДР
- 5 – UZAVÍRACÍ KLAPKA / SHUT-OFF VALVE / ЗАПОРНЫЙ КЛАПАН
- 6 – VYVAŽOVACÍ KLOUB / BALANCING JOINT / БАЛАНСИРОВОЧНЫЙ ШАРНИР
- 7 – TĚSNÍCÍ KUŽEL / SEALING CONE / УПЛОТНИТЕЛЬНЫЙ КОНУС
- 8 – OVLÁDACÍ KLOUB / CONTROL JOINT / УПРАВЛЯЮЩИЙ ШАРНИР