

Pneumatická upínací tříčelist'ová sklíčidla

Pneumatic three-jaw clamping chucks

PU3S

Pneumatická upínací tříčelist'ová sklíčidla se používají u obráběcích strojů k upnutí rotačně obráběných součástí čelistmi za vnější nebo vnitřní průměr. Upínací síla sklíčidla je přenášena pomocí pákového převodu od pneumatického nebo hydraulického válce. Dodávají se se sadou tvrdých (kalených) čelistí pro vnější i vnitřní upínání. Jako příslušenství se dodává sada měkkých čelistí.

Pneumatic three-jaw clamping chuck are instrumental to jaw clamping of rotary machined workpieces by their outer or inner diameter. The clamping force of the chuck is transmitted from a pneumatic or hydraulic cylinder by lever mechanism. The chucks are delivered together with a set of hard (hardened) jaws for outer and inner clamping. A set of soft jaws is delivered as an accessory.

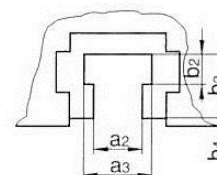
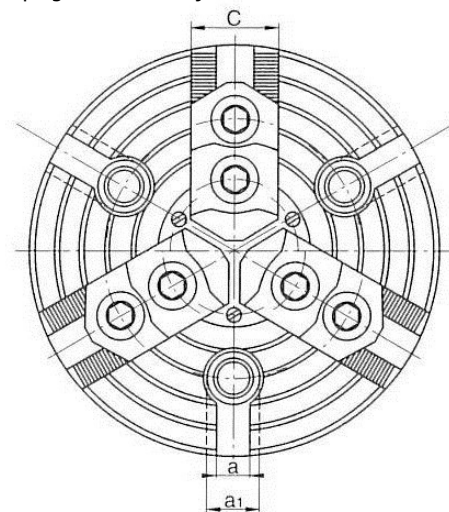
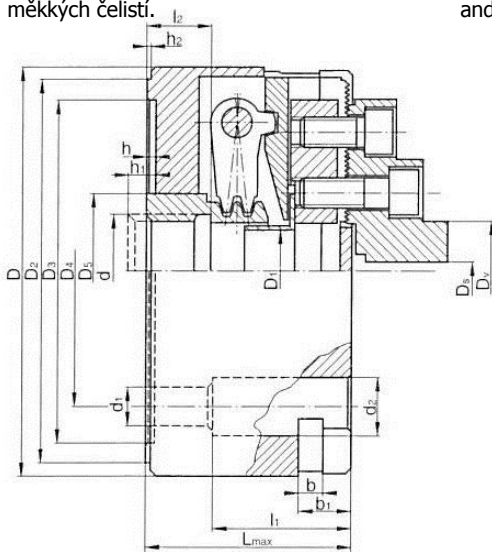

Typ	Type	PU3S 125	PU3S 160	PU3S 250
Objednací číslo	Order number	23200804	23200802	23100119
L		mm 70	80	115
l1		mm 40	55	80
l2		mm 18	25	32
D		mm 125	160	250
D1		mm 20	33	47
D2		mm -	150	235
D3 H7		mm 100	135	215
D4 +- 0,2		mm 85	104,8	171,4
D5		mm 48	62	86
Ds		mm 3-138	3-174	10-263
Dv		mm 30-159	40-204	56-306
d 6H		M33 x 2	M45 x 3	M72 x 3
d1		mm 11,5	15	21
d2		mm 16,5	23,5	31,5
h		mm 4	4	5
h1		mm 15	15	13
h2		mm -	2	3
a H12		mm -	12	18
a1		mm -	21	30
a2 H11		mm 14	16	20
a3		mm 23	25	31
b		mm -	9	12
b1		mm -	21	30
b2		mm 7	12	12
b3		mm 19	23	30
b4		mm 3	2	1,5
C		mm 25	34	46
X		mm -	-	-
Y		mm -	-	-
Z		st -	-	-
Úhrnný zdvih čelistí na průměr	Total jaw opening to diameter	mm 9	9	12
Úhrnná svírací síla p tlaku 0,6 MPA	Total clamping force ba pressure 0,6 MPa	N 15 000	34 500	70 000
Hmotnost	Weight	kg 5,8	9,5	35
Max. otáčky	Max. revolution	1/min 3 000	2 500	1 600
Doporučený upínací válec	Recommended clamping cylinder	PVR 160	PVR 200	PVR 315

Pneumatická upínací tříčelist'ová sklíčidla

Pneumatic three-jaw clamping chucks

PU3S

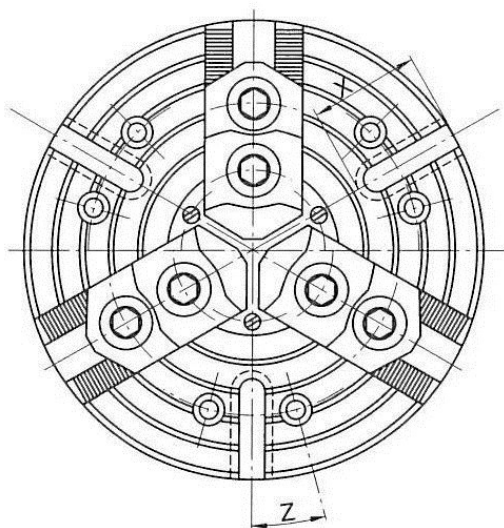

PU3S 315

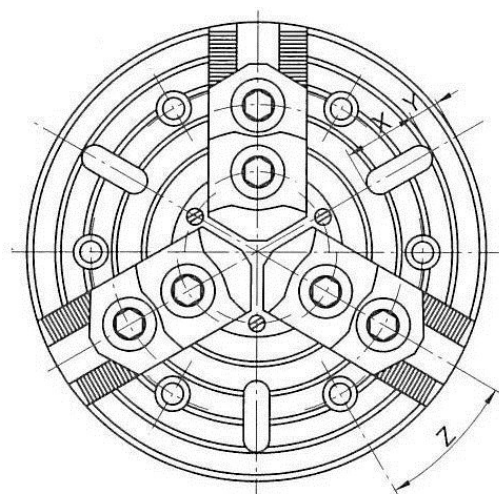

PU3S 500

Typ	Type		PU3S 315	PU3S 500
Objednáací číslo	Order number		23 100 122	23 100 125
L		mm	120	145
l1		mm	80	115
l2		mm	32	32
D		mm	315	500
D1		mm	60	92
D2		mm	-	-
D3 H7		mm	265	380
D4 +- 0,2		mm	235	330,2
D5		mm	105	152
Ds		mm	18-346	60-522
Dv		mm	80-400	130-578
d 6H		mm	M72x3	M110x3
d1		mm	17	25
d2		mm	25	37
h		mm	6	6
h1		mm	15	16
h2		mm	-	-
a H12		mm	18	25
a1		mm	30	-
a2 H11		mm	28	40
a3		mm	38	56
b		mm	11	-
b1		mm	30	-
b2		mm	12	19
b3		mm	29	38
b4		mm	3	2
C		mm	55	80
X		mm	70	80
Y		mm	-	35
Z		st.	15	30
Úhrnný zdvih čelistí na průměr	Total jaw opening to diameter	mm	14	15
Úhrnná svírací síla p tlaku	Total clamping force ba pressure 0,6 MPa	N	70 000	160 000
Hmotnost	Weight	kg	65	155
Max. otáčky	Max. revolution	1/min	1 300	750
Doporučený upínací válec	Recommended clamping cylinder		PVR 315	PVR 315