

Pneumatické válce dvojitěné Ø 32 až 250
Pneumatic Cylinders Double-acting Ø 32 up to 250
Řada / Series PS 5, ISO 6431, VDMA 24562, CETOP PR 43

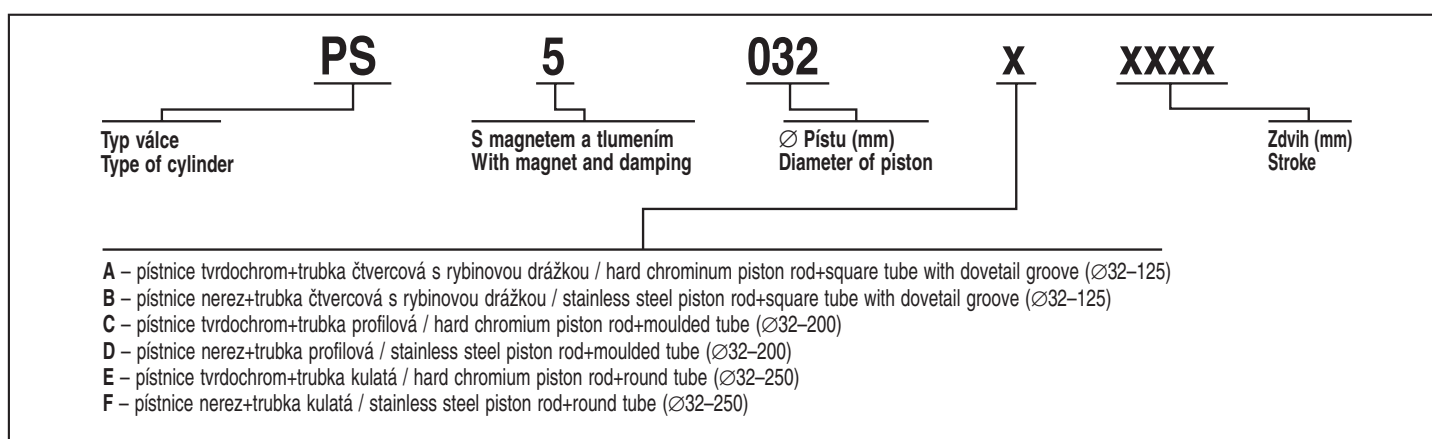

Použití / Use	zdroj přímočarých pohybů / Linear movements source
Konstrukce Construction	dvojitěné pneumatický válec s magnetem pro signalizaci krajních poloh pístu a s regulovaným tlumením koncových poloh Double-acting pneumatic cylinder with magnet for signalling extreme piston positions, with controlled end positions damping
Konstrukční materiály Construction material	těleso a víka - slitina Al, pístnice - nerez nebo tvrdochrom, polyuretan, olejivzdorná pryž, plast Body and caps - Al alloy, piston - stainless, polyurethane, oil-resistant rubber, PVC
Způsob připevnění válce Cylinder fixation method	za závitové otvory, za upevňovací příslušenství viz str. 34 a 40 Using thread openings, using fixation accessories see pages 34 and 40
Způsob připevnění pístnice Piston fixation method	za závit pístnice (dodávka s maticí), za upevňovací příslušenství viz str. 40 a 41 Using piston thread (supplied with nut), using fixation accessories see pages 40 and 41
Pracovní poloha / Working position	libovolná / Any
Jmenovitý přetlak PN / Nominal overpressure	0,6 MPa
Pracovní rozsah / Working range	0,1 ÷ 1 MPa
Teplota okolí Surrounding environment temperature	-20°C ÷ +80°C, na přání (provedení VITON) -20°C ÷ +150°C -20°C ÷ +80°C, -20°C ÷ +150°C upon request (VITON)
Teplota média Medium temperature	+2°C ÷ +80°C, může být až -20°C, nutno zajistit aby nedocházelo ke vzniku ledových částic ve válci +2°C ÷ +80°C, may be up to -20°C, it is necessary to ensure that particles of ice do not get formed inside of the cylinder
Pracovní médium Working medium	filtrovaný stlačený vzduch tř. 5 dle ČSN ISO 8573-1 olejovaný nebo neolejovaný Filtered compressed air Class 5 according to ČSN ISO 8573-1, oiled or non-oiled
Klimatické provedení / Climatic type	C3 ČSN ISO 9223
Zdvih / Stroke	1 mm ÷ 3 000 mm

Příklad označení pneumatických válců PS / Example of the pneumatic cylinders PS indication



Pneumatické válce dvočinné \varnothing 32 až 250
Pneumatic Cylinders Double-acting \varnothing 32 up to 250
Řada / Series PS 5, ISO 6431, VDMA 24562, CETOP PR 43



PS 5

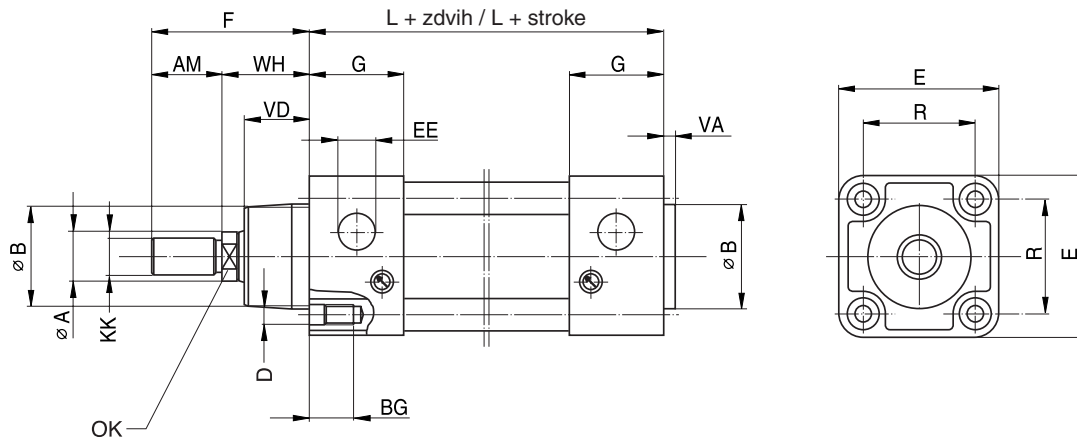

Průměr válce Cylinder \varnothing	\varnothing A	\varnothing B	D	E	F	G	L + zdvih L + stroke	R	AM	BG	EE	KK	OK	VA	VD	WH
\varnothing 32	12	30	M6	47	48	28	94	32,5	22	16	G 1/8"	M10x1,25	10	4	20	26
\varnothing 40	16	35	M6	53	54	31,5	105	38	24	16	G 1/4"	M12x1,25	13	4	22	30
\varnothing 50	20	40	M8	65	69	31,5	106	46,5	32	16	G 1/4"	M16x1,5	17	4	28	37
\varnothing 63	20	45	M8	75	69	35	121	56,5	32	16	G 3/8"	M16x1,5	17	4	28	37
\varnothing 80	25	45	M10	95	86	36	128	72	40	16	G 3/8"	M20x1,5	21	4	34	46
\varnothing 100	25	55	M10	115	91	41	138	89	40	16	G 1/2"	M20x1,5	21	4	38	51
\varnothing 125	32	60	M12	140	119	45	160	110	54	20	G 1/2"	M27x2	27	5	50	65
\varnothing 160	40	65	M16	180	152	49	180	140	72	24	G 3/4"	M36x2	36	5	50	80
\varnothing 200	40	75	M16	220	167	49	180	175	72	24	G 3/4"	M36x2	36	5	60	95
\varnothing 250	50	90	M20	275	189	57	200	220	84	25	G 1"	M42x2	46	10	75	105

Schematická značka Schematic symbol	Řada Series	Průměr válce Cylinder \varnothing	Základní hmotnost válce zdvih 100 mm (kg) Basic cylinder weight 100 mm (kg) stroke	Hmotnost za dalších 100 mm zdvihu (kg) Weight of additional 100 mm of stroke (kg)	Délka účinnosti tlumení koncových poloh (mm) Length of end positions damping effectiveness (mm)	Rychlost pístu Piston speed
	PS 5	\varnothing 32	0,95	0,25	25	max. 1 m.s ⁻¹ (pro vyšší rychlosti použijte olejovaný vzduch) (For higher speeds use oiled air)
		\varnothing 40	1,30	0,55	25	
		\varnothing 50	2,20	0,65	25	
		\varnothing 63	2,80	0,75	30	
		\varnothing 80	4,60	1,15	35	
		\varnothing 100	6,70	1,40	35	
		\varnothing 125	7,20	1,30	42	
		\varnothing 160	12,50	2,10	52	
		\varnothing 200	20,00	2,20	52	

Náhradní díly / Spare parts										
Pneumatický válec Pneumatic cylinder	\varnothing 32	\varnothing 40	\varnothing 50	\varnothing 63	\varnothing 80	\varnothing 100	\varnothing 125	\varnothing 160	\varnothing 200	\varnothing 250
Sada těsnění Sealing set	AB032-00-05	AB040-00-05	AB050-00-05	AB063-00-05	AB080-00-05	AB100-00-05	AB125-00-05	AB160-00-05	AB200-00-05	AB250-00-05
Sada těsnění (VITON) Sealing set (VITON)	AB032-02-05	AB040-02-05	AB050-02-05	AB063-02-05	AB080-02-05	AB100-02-05	AB125-02-05	AB160-02-05	AB200-02-05	AB250-02-05
Manžety do předního víka Front head cuff	AG032-00-02	AG040-00-02	AG050-00-02	AG063-00-02	AG080-00-02	AG100-00-02	AG125-00-02	AG160-00-02	AG200-00-02	AG250-00-02

Pneumatické válce dvočinné průběžné Ø 32 až 250
Pneumatic Cylinders Double-acting Continuous Ø 32 up to 250
Řada / Series PSP 5, ISO 6431, VDMA 24562, CETOP PR 43 P



Použití / Use	zdroj přímočarých pohybů / Linear movements source
Konstrukce Construction	dvočinný pneumatický válec s průběžnou pístnicí, s magnetem pro signalizaci krajních poloh pístu a s regulovaným tlumením koncových poloh Double-acting pneumatic cylinder with magnet for signalling extreme piston positions, with controlled end positions damping
Konstrukční materiály Construction material	těleso a víka - slitina Al, pístnice - nerez nebo tvrdochrom, polyuretan, olejivzdorná pryž, plast Body and caps - Al alloy, piston - stainless, polyurethane, oil-resistant rubber, PVC
Způsob připevnění válce Cylinder fixation method	za závitové otvory, za upevňovací příslušenství viz str. 34 až 40 Using thread openings, using fixation accessories see pages 34 to 40
Způsob připevnění pístnice Piston fixation method	za závit pístnice (dodávka s maticí), za upevňovací příslušenství viz str. 40 a 41 Using piston thread (supplied with nut), using fixation accessories see pages 40 and 41
Pracovní poloha / Working position	libovolná / Any
Jmenovitý přetlak PN / Nominal overpressure	0,6 MPa
Pracovní rozsah / Working range	0,1 ÷ 1 MPa
Teplota okolí Surrounding environment temperature	-20°C ÷ +80°C, na přání (provedení VITON) -20°C ÷ +150°C -20°C ÷ +80°C, -20°C ÷ +150°C upon request (VITON)
Teplota média Medium temperature	+2°C ÷ +80°C, může být až -20°C, nutno zajistit aby nedocházelo ke vzniku ledových částic ve válci +2°C ÷ +80°C, may be up to -20°C, it is necessary to ensure that particles of ice do not get formed inside of the cylinder
Pracovní médium Working medium	filtrovaný stlačený vzduch tř. 5 dle ČSN ISO 8573-1 olejovaný nebo neolejovaný Filtered compressed air Class 5 according to ČSN ISO 8573-1, oiled or non-oiled
Klimatické provedení / Climatic type	C3 ČSN ISO 9223
Zdvih / Stroke	1 mm ÷ 3 000 mm

Příklad označení pneumatických válců PSP / Example of the pneumatic cylinders PSP indication

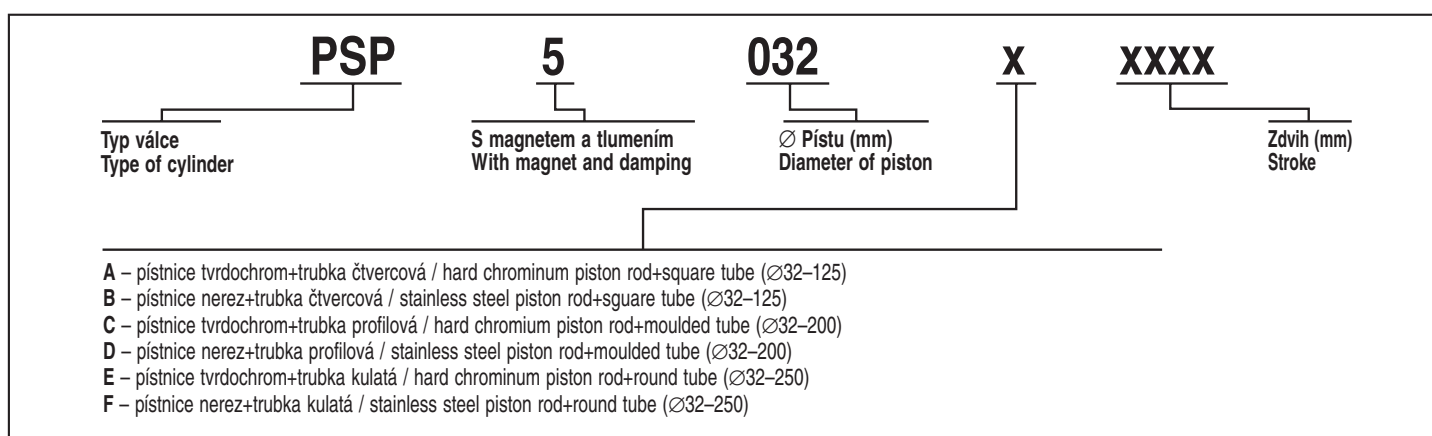

Pneumatické válce dvojitě průběžné Ø 32 až 250
Pneumatic Cylinders Double-acting Continuous Ø 32 up to 250
 Řada / Series PSP 5, ISO 6431, VDMA 24562, CETOP PR 43 P



PSP 5

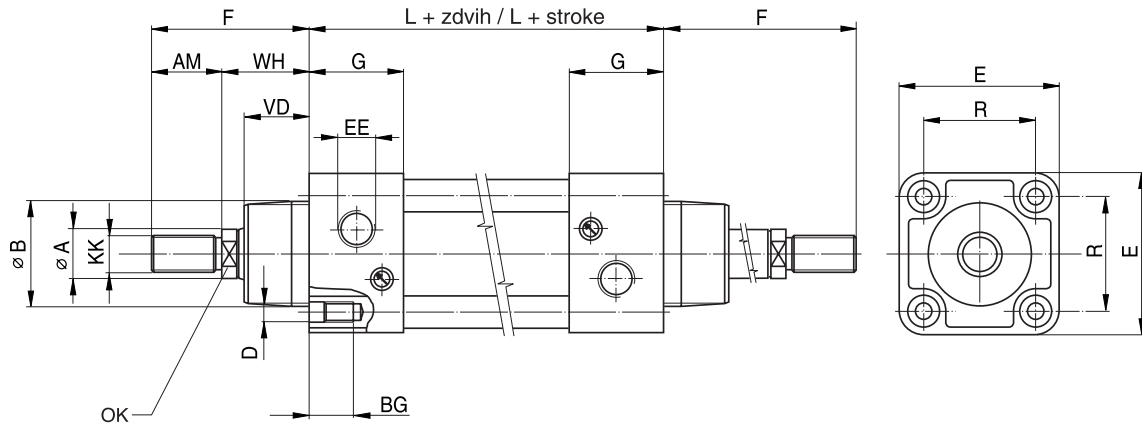

Průměr válce Cylinder Ø	Ø A	Ø B	D	E	F	G	L + zdvih	R	AM	BG	EE	KK	OK	VD	WH
Ø 32	12	30	M6	47	48	28	94	32,5	22	16	G 1/8"	M10x1,25	10	20	26
Ø 40	16	35	M6	53	54	31,5	105	38	24	16	G 1/4"	M12x1,25	13	22	30
Ø 50	20	40	M8	65	69	31,5	106	46,5	32	16	G 1/4"	M16x1,5	17	28	37
Ø 63	20	45	M8	75	69	35	121	56,5	32	16	G 3/8"	M16x1,5	17	28	37
Ø 80	25	45	M10	95	86	36	128	72	40	16	G 3/8"	M20x1,5	21	34	46
Ø 100	25	55	M10	115	91	41	138	89	40	16	G 1/2"	M20x1,5	21	38	51
Ø 125	32	60	M12	140	119	45	160	110	54	20	G 1/2"	M27x2	27	50	65
Ø 160	40	65	M16	180	152	49	180	140	72	24	G 3/4"	M36x2	36	50	80
Ø 200	40	75	M16	220	167	49	180	175	72	24	G 3/4"	M36x2	36	60	95
Ø 250	50	90	M20	275	189	57	200	220	84	25	G 1"	M42x2	46	75	105

Schematická značka Schematic symbol	Řada Series	Průměr válce Cylinder	Základní hmotnost válce zdvih 100 mm (kg) Basic cylinder weight 100 mm (kg) stroke	Hmotnost za dalších 100 mm zdvihu (kg) Weight of additional 100 mm of stroke (kg)	Délka účinnosti tlumení koncových poloh (mm) Length of end positions damping effectiveness (mm)	Rychlost pístu Piston speed
	PSP 5	Ø 32	0,95	0,25	25	max. 1 m. s ⁻¹ (pro vyšší rychlosti použijte olejovaný vzduch) 1 ms. ⁻¹ max. (For higher speed use oiled air)
		Ø 40	1,30	0,55	25	
		Ø 50	2,20	0,65	25	
		Ø 63	2,80	0,75	30	
		Ø 80	4,60	1,15	35	
		Ø 100	6,70	1,40	35	
		Ø 125	7,20	1,30	42	
		Ø 160	12,50	2,10	52	
		Ø 200	20,00	2,20	52	

Náhradní díly / Spare parts										
Pneumatický válec Pneumatic cylinder	Ø 32	Ø 40	Ø 50	Ø 63	Ø 80	Ø 100	Ø 125	Ø 160	Ø 200	Ø 250
Sada těsnění Sealing set	AB032-20-05	AB040-20-05	AB050-20-05	AB063-20-05	AB080-20-05	AB100-20-05	AB125-20-05	AB160-20-05	AB200-20-05	AB250-20-05
Sada těsnění (V) Sealing set (V)	AB032-22-05	AB040-22-05	AB050-22-05	AB063-22-05	AB080-22-05	AB100-22-05	AB125-22-05	AB160-22-05	AB200-22-05	AB250-22-05
Manžety do předního víka Front head cuff	AG032-00-02	AG040-00-02	AG050-00-02	AG063-00-02	AG080-00-02	AG100-00-02	AG125-00-02	AG160-00-02	AG200-00-02	AG250-00-02

Pneumatické válce dvočinné antirotační Ø 32 až 100
Pneumatic Cylinders Double-acting Anti-rotating Ø 32 up to 100
Řada / Series PSV 2P5, PSV 3P5, PSV 4P5 ISO 6431, VDMA 24562



Použití Use	zdroj přímočarých pohybů se zamezením rotace pístnice Linear movements source with piston rotation avoidance
Konstrukce Construction	dvočinný pneumatický válec s dvojitou pístnicí, s magnetem pro signalizaci krajních poloh pístu a s regulovaným tlumením koncových poloh Double-acting pneumatic cylinder with double piston, magnet for piston end positions signalling and controlled end positions damping
Konstrukční materiály Construction material	těleso a víka - slitina Al, pístnice - nerez nebo tvrdochrom, polyuretan, olejivzdorná pryž Body and caps - Al alloy, piston - stainless hard chromium, polyurethane, oil-resistant rubber
Způsob připevnění válce Cylinder fixation method	za závitové otvory, za upevňovací příslušenství Using thread openings, using fixation accessories
Způsob připevnění pístnice Piston fixation method	za závitové otvory pístnice, za upevňovací příslušenství Using piston thread openings, using fixation accessories
Pracovní poloha / Working position	libovolná / Any
Jmenovitý přetlak PN / Nominal overpressure	0,6 MPa
Pracovní rozsah / Working range	0,1 ÷ 1 MPa
Teplota okolí Surrounding environment temperature	-20°C ÷ +80°C, na přání (provedení viton) -20°C ÷ +150°C -20°C ÷ +80°C, -20°C ÷ +150°C upon request
Teplota média Medium temperature	+2°C ÷ +80°C, může být až -20°C, nutno zajistit aby nedocházelo ke vzniku ledových částic ve válci +2°C ÷ +80°C, may be up to -20°C, it is necessary to ensure that particles of ice do not get formed inside of the cylinder
Pracovní médium Working medium	filtrovaný stlačený vzduch tř. 5 dle ČSN ISO 8573-1 olejovaný nebo neolejovaný Filtered compressed air Class 5 according to ČSN ISO 8573-1, oiled or non-oiled
Klimatické provedení / Climatic type	C3 ČSN ISO 9223
Zdvih / Stroke	1 mm ÷ 3 000 mm

Příklad označení pneumatických válců PSV / Example of the pneumatic cylinders PSV indication

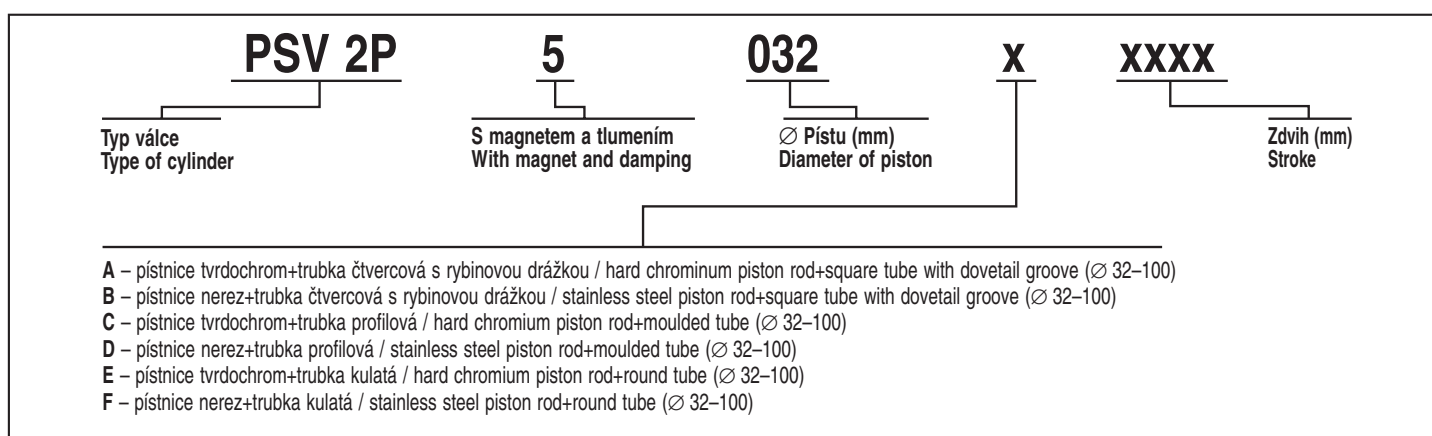

Pneumatické válce dvojčinné antirotační Ø 32 až 100
Pneumatic Cylinders Double-acting Anti-rotating Ø 32 up to 100
 Řada / Series PSV 2P5, PSV 3P5, PSV 4P5 ISO 6431, VDMA 24562



PSV 2P5

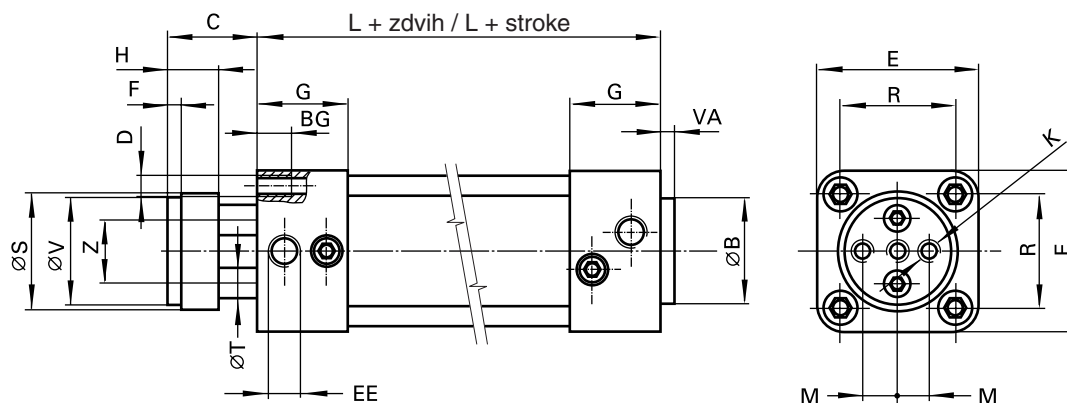

Průměr válce Cylinder Ø	Ø B	C	D	E	F	G	H	K	L + zdvih L + stroke	M	R	Ø S	Ø T	Ø V	Z	BG	EE	VA
Ø 32	30	26	M6	47	4	28	15	M6	94	9,5	32,5	35	8	32	18	16	G 1/8"	4
Ø 40	35	30	M6	53	4	31,5	15	M8	105	11,25	38	45	10	40	22	16	G 1/4"	4
Ø 50	40	37	M8	65	4	31,5	18	M8	106	15	46,5	55	12	50	26	16	G 1/4"	4
Ø 63	45	37	M8	75	4	35	22	M10	121	19	56,5	70	16	63	35	16	G 3/8"	4
Ø 80	45	48	M10	95	4	36	22	M12	128	25	72	85	20	80	40	16	G 3/8"	4
Ø 100	55	51	M10	115	4	41	22	M12	138	35	89	105	20	100	50	16	G 1/2"	4

Schematická značka Schematic symbol	Řada Series	Průměr válce Cylinder Ø	Základní hmotnost válce zdvih 100 mm (kg) Basic cylinder weight 100 mm (kg) stroke	Hmotnost za dalších 100 mm zdvihu (kg) Weight of additional 100 mm of stroke (kg)	Délka účinnosti tlumení koncových poloh (mm) Length of end positions damping effectiveness (mm)	Rychlost pístu Piston speed
	PSV 2P5	Ø 32	0,67	0,21	25	max. 1 m.s ⁻¹ (pro vyšší rychlosti použijte olejovaný vzduch / For higher speeds use oiled air)
		Ø 40	0,86	0,28	25	
		Ø 50	1,28	0,40	25	
		Ø 63	1,99	0,58	30	
		Ø 80	3,29	0,86	35	
		Ø 100	4,93	1,00	35	

Náhradní díly / Spare parts						
Pneumatický válec / Pneumatic cylinder	Ø 32	Ø 40	Ø 50	Ø 63	Ø 80	Ø 100
Sada těsnění / Sealing set	FB032-00-05	FB040-00-05	FB050-00-05	FB063-00-05	FB080-00-05	FB100-00-05

Pneumatické válce dvočinné antirotační Ø 32 až 100
Pneumatic Cylinders Double-acting Anti-rotating Ø 32 up to 100
 Řada / Series PSV 2P5, PSV 3P5, PSV 4P5 ISO 6431, VDMA 24562



PSV 3P5

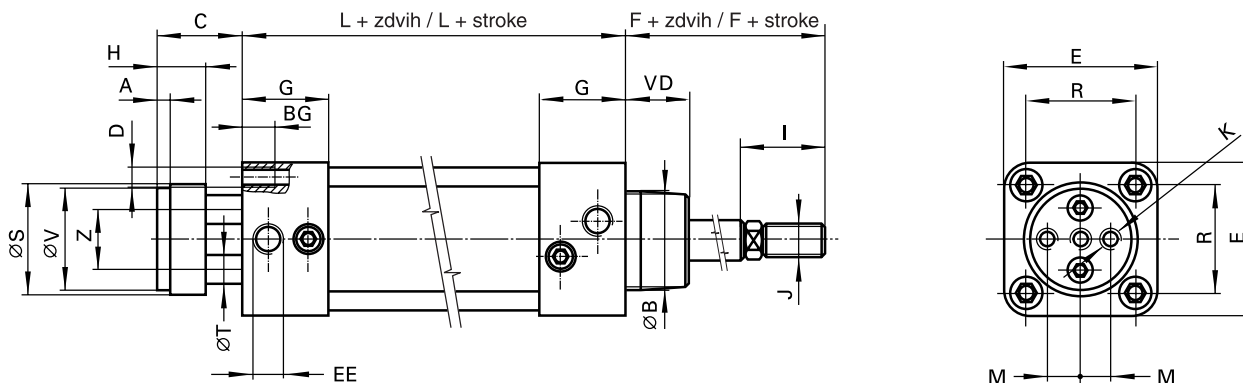

Průměr válce Cylinder Ø	A	Ø B	C	D	E	F + zdvih F + stroke	G	H	K	L + zdvih L + stroke	M	R	Ø S	Ø T	Ø V	Z	BG	EE	VD	I	J
Ø 32	4	30	26	M6	47	48	28	15	M6	94	9,5	32,5	35	8	32	18	16	G 1/8"	20	22	M10x1,25
Ø 40	4	35	30	M6	53	54	31,5	15	M8	105	11,25	38	45	10	40	22	16	G 1/4"	22	24	M12x1,25
Ø 50	4	40	37	M8	65	69	31,5	18	M8	106	15	46,6	55	12	50	26	16	G 1/4"	28	32	M16x1,5
Ø 63	4	45	37	M8	75	69	35	22	M10	121	19	56,5	70	16	63	35	16	G 3/8"	28	32	M16x1,5
Ø 80	4	45	48	M10	95	86	36	22	M12	128	25	72	85	20	80	40	16	G 3/8"	34	40	M20x1,5
Ø 100	4	55	51	M10	115	91	41	22	M12	138	35	89	105	20	100	50	16	G 1/2"	38	40	M20x1,5

Schematická značka Schematic symbol	Řada Series	Průměr válce Cylinder Ø	Základní hmotnost válce zdvih 100 mm (kg) Basic cylinder weight 100 mm (kg) stroke	Hmotnost za dalších 100 mm zdvihu (kg) Weight of additional 100 mm of stroke (kg)	Délka účinnosti tlumení koncových poloh (mm) Length of end positions damping effectiveness (mm)	Rychlost pístu Piston speed
	PSV 3P5	Ø 32	0,77	0,30	25	max. 1 m.s ⁻¹ (pro vyšší rychlosti použijte olejovaný vzduch / For higher speeds use oiled air)
		Ø 40	0,98	0,43	25	
		Ø 50	1,57	0,70	25	
		Ø 63	2,32	1,28	30	
		Ø 80	3,83	1,32	35	
		Ø 100	5,60	1,39	35	

Pneumatické válce dvojitě antirotační Ø 32 až 100
Pneumatic Cylinders Double-acting Anti-rotating Ø 32 up to 100
 Řada / Series PSV 2P5, PSV 3P5, PSV 4P5 ISO 6431, VDMA 24562



PSV 4P5

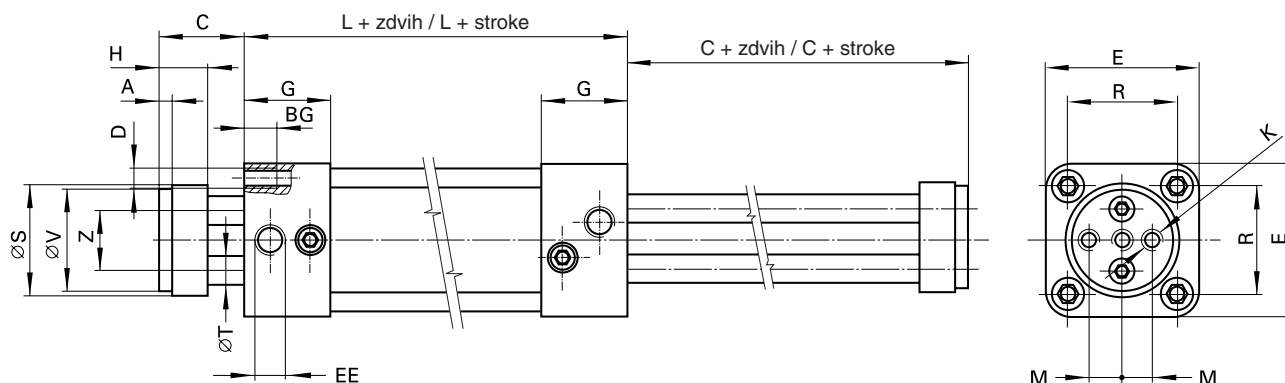

Průměr válce Cylinder Ø	C + zdvih C + stroke	D	E	F	G	H	K	L + zdvih L + stroke	M	R	Ø S	Ø T	Ø V	Z	BG	EE
Ø 32	26	M6	47	4	28	15	M6	94	9,5	32,5	35	8	32	18	16	G 1/8"
Ø 40	30	M6	53	4	31,5	15	M8	105	11,25	38	45	10	40	22	16	G 1/4"
Ø 50	37	M8	65	4	31,5	18	M8	106	15	46,5	55	12	50	26	16	G 1/4"
Ø 63	37	M8	75	4	35	22	M10	121	19	56,5	70	16	63	35	16	G 3/8"
Ø 80	48	M10	95	4	36	22	M12	128	25	72	85	20	80	40	16	G 3/8"
Ø 100	51	M10	115	4	41	22	M12	138	35	89	105	20	100	50	16	G 1/2"

Schematická značka Schematic symbol	Řada Series	Průměr válce Cylinder Ø	Základní hmotnost válce zdvih 100 mm (kg) Basic cylinder weight 100 mm (kg) stroke	Hmotnost za dalších 100 mm zdvihu (kg) Weight of additional 100 mm of stroke (kg)	Délka účinnosti tlumení koncových poloh (mm) Length of end positions damping effectiveness (mm)	Rychlost pístu Piston speed
	PSV 4P5	Ø 32	0,83	0,34	25	max. 1 m.s ⁻¹ (pro vyšší rychlosti použijte olejovaný vzduch / For higher speeds use oiled air)
		Ø 40	1,12	0,44	25	
		Ø 50	1,75	0,66	25	
		Ø 63	2,78	0,84	30	
		Ø 80	4,68	1,26	35	
		Ø 100	6,92	1,26	35	