

F 105



Velkopovrchové filtry jsou určeny pro jemnou filtraci nafty, benzínu, petroleje, lehkých topných olejů

Large-size filters are intended for fine filtration of diesel oil, petrols, kerosene and light fuel oils.

Фильтры с большой поверхностью предназначены для тонкой фильтрации дизельного топлива, бензинов, керосина и легкого мазута.

Technické parametry / Technical data / Технические параметры

Konstrukce filtru Filter design Конструкция фильтра	válcová nádoba s přírubami a filtračními vložkami cylindrical vessel with flanges and filter inserts цилиндрический сосуд с фланцами и фильтрационными вкладышами						
Konstrukční materiály Structural materials Конструктивные материалы	ocel tř.11, šedá litina, bronz, Al slitiny, pryž steel cl.11, grey cast iron, bronze, Al alloys, rubber сталь класса 11, серый чугун, бронза, сплавы алюминия, резина						
Typ / Type / Тип		F105.25	F105.40	F105.50	F105.80	F105.100	
Jmenovitá světlost DN / Nominal diameter / Номинальный внутренний диаметр		25	40	50	80	100	
Jmenovitý tlak PN / Nominal pressure / Номинальное давление		10	10	10	10	16	
Max. průtok Q_{max.} / Maximum flow / Максимальный расход		100	300	400	800	1000	dm ³ .min ⁻¹
Filtrační schopnost Filtration ability Фильтрационная способность	papírové vložky / paper inserts / бумажного вкладыша síťové vložky / screen inserts / вкладной сетки	5	5	5	5	5	μm
Provozní teplota / Operating temperature / Рабочая температура							-40 ÷ +100 °C
Do doby zaplnění filtru čerpanou kapalinou nesmí průtoková rychlost v hrdlech překročit hodnotu The following flow values must not be exceeded until the filter is filled with fluid completely До заполнения фильтра насосной жидкостью не допускается переступить следующие значения расхода в патрубке							1,5 m.s ⁻¹
Maximální dovolený hydraulický odpor filtru Maximum allowed filter hydraulic resistance	Maximální dovolené hydraulické odpor filtru Максимальное допускаемое гидравлическое сопротивление фильтра						0,15 MPa
Hydraulický odpor filtru vzhledem k průtoku a viskozitě Filter hydraulic resistance flow and viscosity	Hydraulické odpor filtru vzhledem k průtoku a viskozitě Гидравлическое сопротивление фильтра в отношении к расходу и вязкости						viz diagram see diagram см. диаграмму
Hmotnost filtru s vložkami / Filter weight with inserts / Масса фильтра с вкладышами	5 μm 31,5 μm	21 24,5	51 56	57 66	136 160	158 180	kg kg

Filtrační vložka papírová pro filtrační schopnost 5 µm
Paper filtering insert for filtering capability of 5 µm
Фильтрационный вкладыш бумажный для фильтрационной способности 5 µm

Výměnné díly / Replaceable parts / Сменные части

DN	Počet filtračních vložek (5 µm) Number of filter inserts К-во фильтрационных вкладышей
25	1
40	3
50	3
80	6
100	7

DN	l ₁	l ₂	L	č. výrobku / No. product / No. продукта
25, 40	115	202	356	38 345 F (Pj8 + Pj9)
50, 80, 100	202	236	476	38 204 F (Pj9 + Pj10)

Rozměry v mm / Dimensions in mm / Габариты в мм

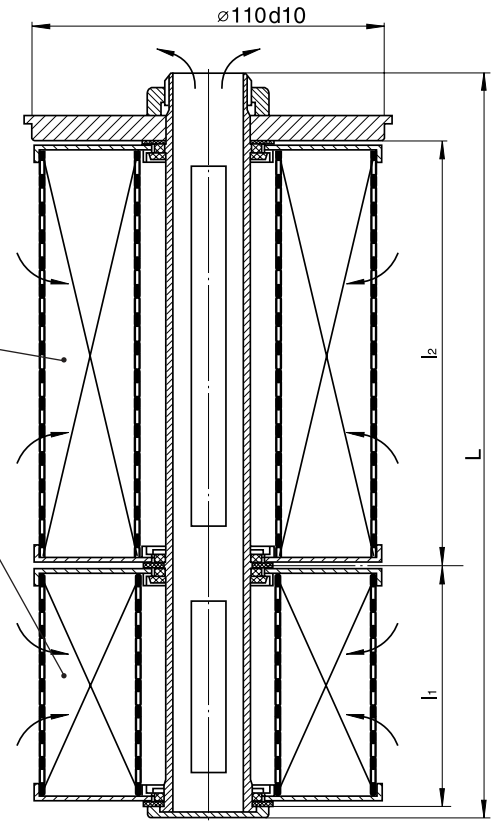

Filtrační vložka papírová 5 µm-výměnný díl (Pj)
Paper filtering insert 5 µm-replaceable part (Pj)
Фильтрационный вкладыш бумажный 5 µm-сменная часть (Pj)

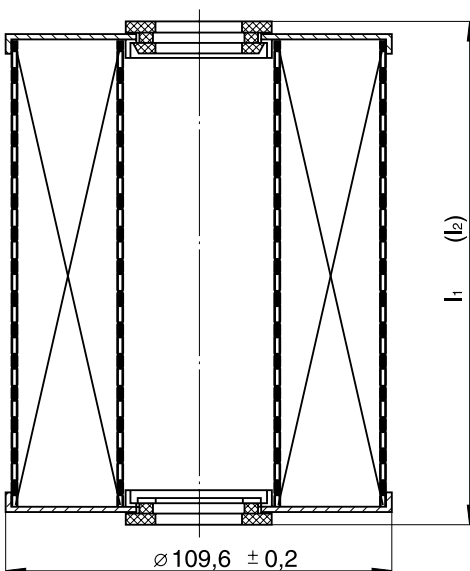

DN	Počet filtračních vložek (31,5 µm) Number of filter inserts К-во фильтрационных вкладышей
25	1
40	3
50	3
80	6
100	7

Filtrační vložka síťová 31,5 µm
Screen filtering insert 31,5 µm
Фильтрационный вкладыш сетчатый 31,5 µm

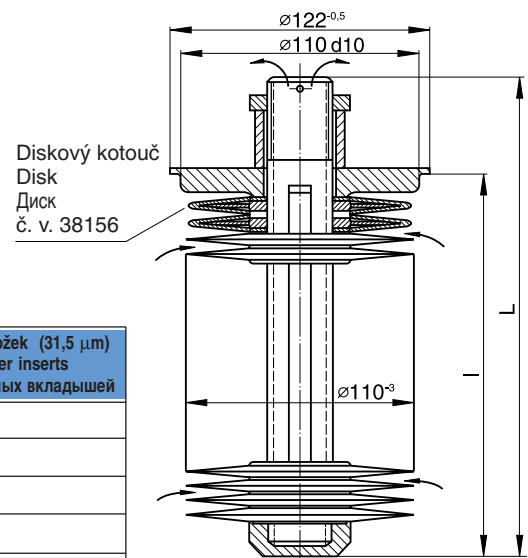

č. výrobku No product No. продукта	l ₁ , l ₂	Typ 5 µm 5 µm type Тип 5 µm
189-225-4712	115 ± 1,5	Pj 8
189-225-4713	202 ± 1,5	Pj 9
189-225-4714	236 ± 1,5	Pj 10

Rozměry v mm / Dimensions in mm / Габариты в мм

DN	l	L	Počet disk. kotoučů (38 156) ve filtr. vl. 31,5 µm Quantity of disks (38 156) in 31,5 µm filter insert К-во дисков (38 156) во фильтрационной вкладыше 31,5 µm	č. výrobku No product No. продукта
25, 40	307	350	31	38 166 F
50, 80, 100	488	500	45	38 155 F

F 105.25 / 31,5 µm
F 105.25 / 5 µm

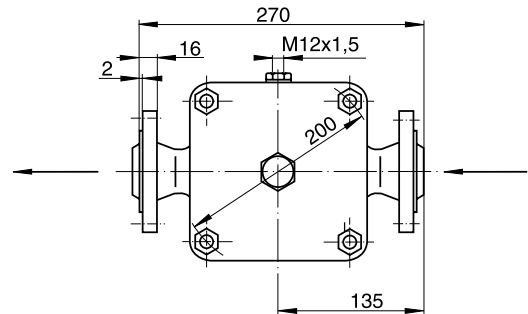
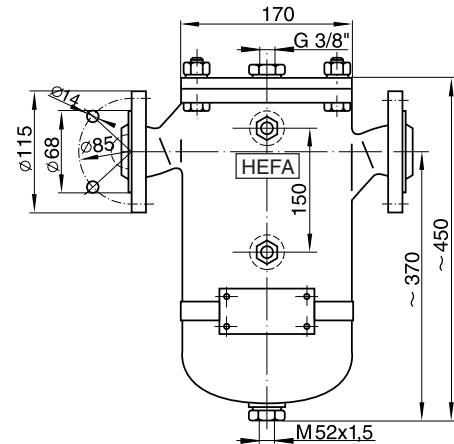

Rozměry v mm / Dimensions in mm / Габариты в мм

F 105.40, 50, 80, 100 / 31,5 µm
F 105.40, 50, 80, 100 / 5 µm

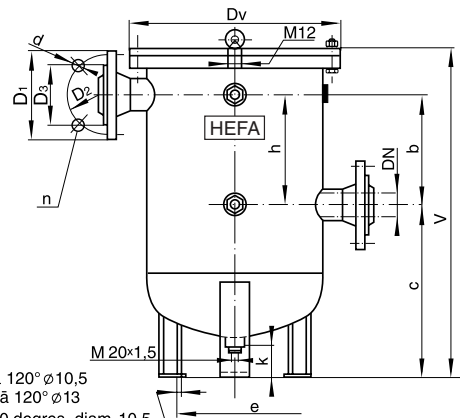

DN 40,50-3 OTVORY ā 120° φ10,5
DN 80,100-3 OTVORY ā 120° φ13
DN 40,50-3 HOLES, 120 degrees, diam. 10,5
DN 80,100-3 HOLES, 120 degrees, diam. 13
DN 40, 50-3 ОТВЕРСТИЯ ā 120° φ10,5
DN 80, 100-3 ОТВЕРСТИЯ ā 120° φ13

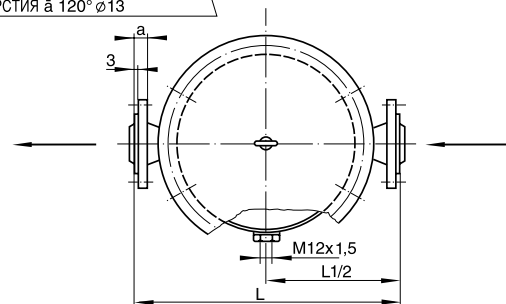

Typ / Type / Тип	DN	D ₁	D ₂	D ₃	a	L	V	b	c	d	e	h	k	D _v
F105.40	40	145	110	88	18	450	555	180	300	18	270	180	45	376
F105.50	50	160	125	102	18	450	700	180	440	18	270	180	45	376
F105.80	80	195	160	138	20	650	775	200	460	18	400	200	57	560
F105.100	100	215	180	158	20	650	791	200	460	18	400	200	55	560

Rozměry v mm / Dimensions in mm / Габариты в мм

Závěsné šrouby jsou určeny pouze k odzdušnění a manipulaci s víkem / Eyebolts are intended for deaerating and handling the cover only. / Болты с ышком предназначены только для деаэрации и манипуляции с крышкой

Poznámky:

Konstrukce filtrů odpovídá provedení Ex II(1)2G IIB dle NV 176/97 do prostorů s nebezpečím výbuchu ZONA 1 dle ČSN 33 2320. Je možné je použít pro kapaliny I. třídy nebezpečnosti dle ČSN 65 0201 a podskupiny výbušnosti IIB dle ČSN EN 50 014 (33 0370).

Filtr je určen jako vestavba do potrubí pro filtraci a dopravu kapalných paliv. Nesmí jej být použito k chemickým pochodům, uvolňování tlaku nebo jako zásobník.

Konstrukce svařovaných nádob, materiál a výroba odpovídá předpisům pro tlakové nádoby ČSN 69 0010. Tyto nádoby však na základě uvedené normy část 1.1 odstavec h) nejsou tlakovými nádobami. Pasport jako průvodní doklad se nevystavuje.

Při instalaci filtrů do zařízení je třeba respektovat požadavky z hlediska bezpečnosti dle ČSN 69 0010 část 5.2 - Výstroj tlakových nádob stabilních. Pojistný ventil ani tlakoměr nejsou součástí filtru a je nutné je umístit mimo filtr a dimenzovat podle konkrétního uspořádání a provozních podmínek. Filtry jsou vyrobeny z vodivých materiálů a součástí jsou vodivě propojeny ve smyslu normy ČSN 33 2030. Je třeba v provozních podmínkách respektovat opatření k omezení nabíjení kapalin statickou elektřinou dle citované normy čl. 2.2.1. K filtrům se nedodávají žádné zvláštní příslušenství. Vstupní otvor je zakryt zásepkou, která se musí před instalací filtru odstranit.

Součástí dodávky je: u filtru s filtrací 5µm jedna sada náhradních filtračních vložek jako příslušenství.

Při provozu se musí kontrolovat zanesení vložek ve filtru na připojeném diferenciálním manometru. (Tento manometr není součástí filtru). Dostoupí-li při provozu rozdíl tlaku před a za filtrem 0,15 MPa, musí se zastavit provoz, filtrační vložky z tělesa vyjmout a vyčistit v saponátovém pracím prostředku zříněným štětcem. Papírové filtr. vložky nelze vyčistit, jsou neregenerovatelné. Musí se proto nahradit příslušnými novými vložkami. Při obsluze, udržování a používání filtru je nutno řídit se předpisy pro manipulaci s hořlavinami dle ČSN 65 0201.

Notes:

The filter construction complies with the Ex II(1)2G IIB execution according to NV 176/97 into the spaces with the explosion danger ZONA 1 according to ČSN 33 2320. It is possible to use them for liquids of the 1st class of hazard according to ČSN 65 0201 and the IIB sub-group of explosiveness according to ČSN EN 50 014 (33 0370).

The filter is intended as the internal into the pipeline for filtering and transport of liquid fuels. It will not be used for chemical processes, pressure release or as the storage tank. The construction of welded vessels, material and production complies with the instructions for pressure vessels of ČSN 69 0010. Those vessels, however, based on the above mentioned standard section 1.1 subsection h) are not pressure vessels. The certificate as an accompanying document is not issued.

At the installation of filters into the equipment, it is necessary to respect the requirements from the safety point of view according to ČSN 69 0010 section 5.2 - Equipment of stable pressure vessels. Neither safety valve, nor manometer form a part of the filter, and it is necessary to place them outside the filter and dimension them according to concrete arrangement and operational conditions. The filters are manufactured of conductive materials and the parts are interconnected in the conductive manner in the sense of the ČSN 33 2030 standard. Under the operational conditions, it is necessary to respect the measures for reducing the charging of liquids by static electricity according to the above-mentioned standard section 2.2.1. No special accessories are delivered to the filters. The inlet and outlet openings are covered with a blind, which is to be removed before installing the filter.

The delivery comprises: spare exchangeable filtering inserts for one furnishing as accessories for the filter for filtering of 5µm.

Use a differential pressure gauge (this pressure gauge is not the integral part of the shipment). If the difference in front of and behind the filter during operation achieves 0,15 MPa, interrupt the operation, remove and clean filter inserts in wash detergent with a hairbrush. Do not clean paper filter inserts because they are disposable. Replace paper filter inserts. The operation, maintenance and use of filters are governed by the rules for handling of combustibles in accordance with the ČSN 650201.

Примечания:

Конструкция фильтров соответствует исполнению Ex II(1) 2G IIB согласно NV 176/97 для пространств с опасностью взрыва ZONA 1 согласно ČSN 33 2320. Их можно использовать для жидкостей 1-го класса опасности согласно ČSN 65 0201 и подгруппе взрывчатости IIB согласно ČSN EN 50 014(33 0370).

Фильтр предназначен в качестве внутреннего устройства в трубопровод для фильтрации и транспорта жидких топлив. Его нельзя использовать для химических процессов, понижения давления или в качестве резервуара.

Конструкция сварных сосудов, материал и производство соответствует инструкциям для сосудов под давлением ČSN 69 0010. Эти сосуды, однако, на основе указанного стандарта часть 1.1 абзац h) не являются сосудами под давлением. Паспорт в качестве сопроводительного документа не оформляется.

При инсталляции фильтров в оборудование необходимо учитывать требования с точки зрения безопасности согласно ČSN 69 0010 часть 5.2 -Оборудование стабильных сосудов под давлением. Предохранительный клапан ни манометр не входят в состав фильтра и их необходимо поместить мимо фильтра и определить их размеры согласно конкретной компоновке и условиям эксплуатации. Фильтры изготовлены из проводящих материалов и детали соединены проводящим образом согласно стандарту ČSN 33 2030. В условиях эксплуатации необходимо соблюдать меры для ограничения зарядки жидкостей статическим электричеством согласно вышеуказанному стандарту часть 2.2.1. К фильтрам не поставляются никакие особые принадлежности. Входное и выходное отверстия закрыты заглушкой, которую необходимо перед инсталляцией фильтра устраничь.

В состав поставки входят: у фильтра для фильтрации 5µm для одного оснащения фильтра запасные сменные фильтрационные вставки в качестве принадлежностей

При эксплуатации следует проверять забивание фильтрационной вкладки в фильтре с помощью установленного дифференциального манометра. (Указанный манометр не входит в поставку фильтра.) Когда при работе разница давления перед и после фильтра достигнет значения 0,15 MPa, необходимо прекратить работу, фильтрационные вкладки следует вынуть и прочистить в поверхностно-активных моющих средствах с помощью волосяной щетки. Бумажные фильтрационные вкладки нельзя прочистить, их нельзя регенерировать. Поэтому их следует заменить соответствующими новыми вкладками. При обслуживании, уходе и эксплуатации фильтра следует соблюдать правила манипулирования с горючими материалами согласно стандарту ČSN 65 0201.

Tlaková ztráta velkopovrchového filtru - filtrační vložka 5 µm

Large-surface filter pressure loss filter insert 5 µm

Потеря давления фильтра с большой поверхностью - фильтрационный вкладыш 5 µm

