

A 502.
A 552.



Rychlospojky jsou armatury, které slouží ke snadné a rychlé manipulaci s propojovacími elementy.

Zabezpečují ekologicky šetrnou manipulaci s čerpanými produkty. Při rozpojení dochází k uzavření ventilů v obou částech rychlospojky a tím k zamezení případných úkapů.

Quick couplers are fittings that provide easy and fast handing.

They secure environmentally safe drawn products manipulation. When disconnected, valves are closed in both sections of the quick coupler, and so any potential dropping is avoided.

Быстродействующие муфты – это арматуры, которые используются для удобной и быстрой манипуляции.

Обеспечивают экологически бережную манипуляцию с перекачиваемыми продуктами. При рассоединении наступает перекрытие клапанов в обеих частях быстродействующей муфты, что предотвращает возможную головную фракцию.

Technické parametry / Technical data / Технические параметры

Konstrukční materiály Structural materials Конструктивные материалы	Al slitiny, mosaz, ocel, pryž, polyuretan, viton Al alloys, brass, steel, sealing rubber, polyurethane, viton Al сплавы, латунь, сталь, резина, полиуретан, витон
--	---

Provozní teplota / Operating temperature / Рабочая температура	-30 ÷ +70
---	-----------

Pracovní médium Operating medium Рабочая жидкость	kapalná paliva (benzín, nafta, petrolej, letecká paliva), minerální oleje o viskozitě do 114 mm ² .s ⁻¹ fluid fuel (petrol, diesel fuel, kerosene, aircraft engine fuel), mineral oils with viscosity up to 114 mm ² .s ⁻¹ жидкие горючие материалы (бензин, нефть, керосин, авиационные топлива), минеральные масла с вязкостью до 114 mm ² .s ⁻¹
--	--

Typ / Type / Тип	A502.40	A502.50	A502.80	A502.80E	A552.40	A552.50	A552.80	A552.80E	
Jmenovitá světlost DN Nominal diameter Номинальный внутренний диаметр	40	50	80	80	40	50	80	80	
Max. průtok Q_{max} / Maximum flow Максимальный расход	300	300	1200	1200	300	300	1200	1200	dm ³ .min ⁻¹
Jmenovitý tlak / Nominal pressure Номинальное давление	0,6			1	0,6			1	MPa °C
Hmotnost / Weight / Масса	0,60	0,60	4,15	3,30	1,30	1,30	4,15	5,27	kg
Objednací číslo / Order number Номер заказа	23303908	23303907	24622	23412037 s víčkem with cap с крышкой	23409036	23101291	24616	23412044	
				2,92					
				23300435 bez víčka with out cap без крышки					

A 502.80

Pevná část rychlospojky
Fixed part of quick coupler
Неподвижная часть муфты

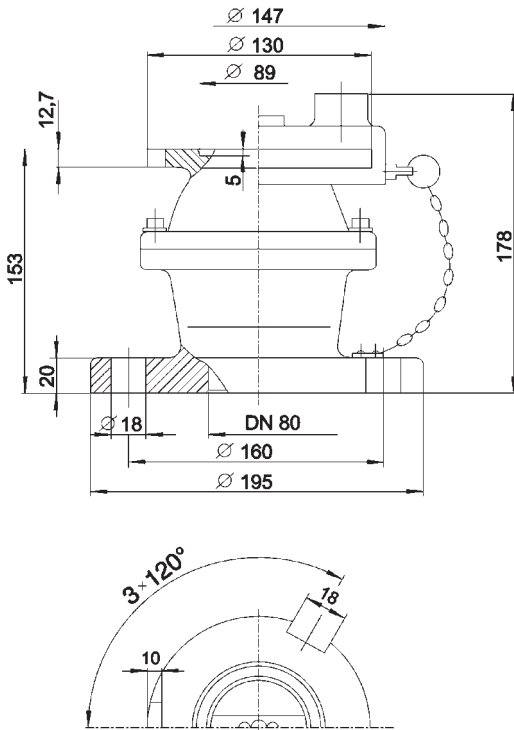

A 552.80

Hadicová část rychlospojky
Hose quick coupler
Шланговая часть муфты

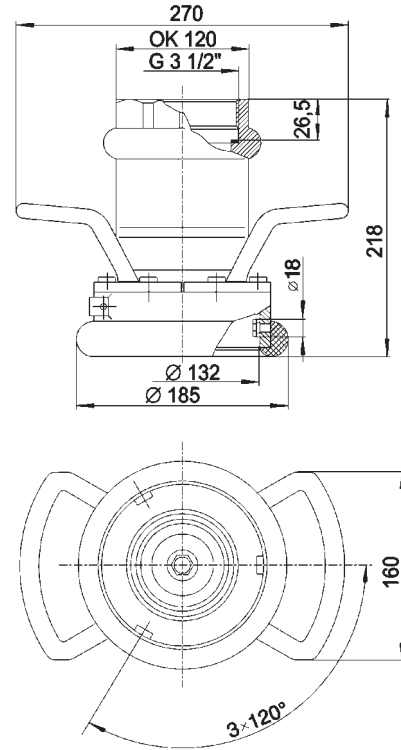

A 502.80E

Pevná část rychlospojky
Fixed part of quick coupler
Неподвижная часть муфты

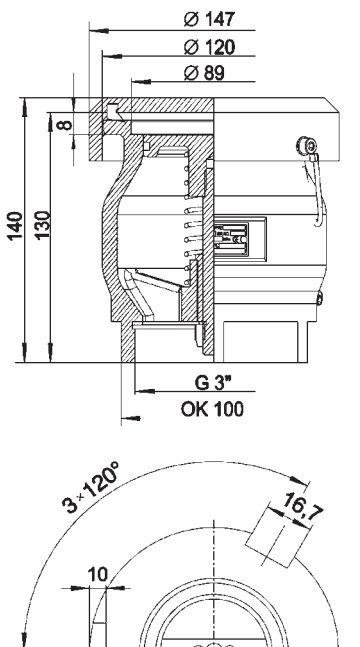

A 552.80E

Hadicová část rychlospojky
Hose quick coupler
Шланговая часть муфты

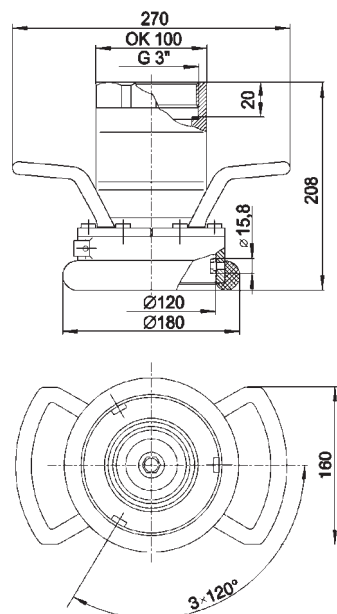

A 502.40,50

Pevná část rychlospojky
 Fixed part of quick coupler
 Неподвижная часть муфты

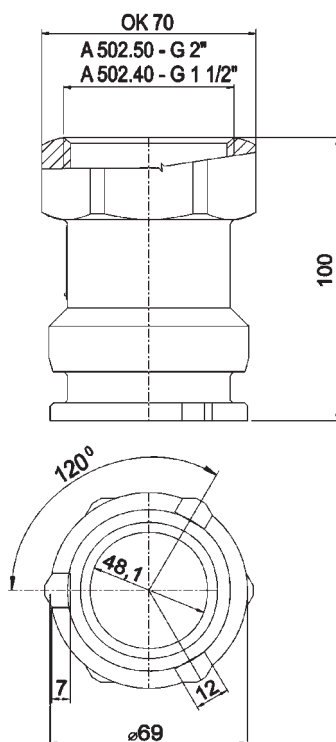

A 552.40, 50

Hadicová část rychlospojky
 Hose quick coupler
 Шланговая часть муфты

